

# Contribución al estudio de las ánforas tardorrepublicanas del enclave militar de "El Santo" de Valdetorres (Badajoz, España)

Francisco Javier Heras Mora<sup>1</sup>  
Macarena Bustamante Álvarez<sup>2</sup>

---

## Resumen

En el presente póster, presentamos un conjunto de ánforas inéditas aparecidas en el enclave tardo-republicano de "El Santo" de Valdetorres (Badajoz, España), el estudio se alza como una experiencia novedosa de investigación de esta época, en lo que respecta a dos aspectos, el primero de ellos que nos encontramos ante un conjunto anfórico propio de enclaves de corte costero y proveniencia, en su mayoría, del entorno del *Círculo del Estrecho* (Ponsich y Tarradell, 1965), y así mismo, por corresponder a un enclave militar perfecta-

mente ajustable al contexto histórico de las guerras lusitanas y celtibéricas con una ubicación inmejorable, la línea media del Guadiana. Además si a esto le unimos la oscuridad en el conocimiento de esta época, las posibilidades que nos ofrece este estudio son inigualables, y aún más si cabe, con los resultados de las analíticas que se efectuarán en un futuro.

### **Palabras clave:**

Ánforas, campamento militar romano-republicano, Guerras Lusitanas, Valdetorres, Línea del Guadiana, España.

---

1 - Arqueólogo. Consorcio de la Ciudad Monumental Histórico-Artística y Arqueológica de Mérida. [jheras@consorciomerida.org](mailto:jheras@consorciomerida.org)

2 - Becaria FPU del Área de Arqueología. Universidad de Cádiz (España). [macarena.bustamante@uca.es](mailto:macarena.bustamante@uca.es)

## Abstract

In this poster, we show an inedit amphoras group found at the late-republic enclave from "El Santo" in Valdetorres (Badajoz, Spain), the study is a newness investigation experience of this period, for two reasons, the first one is that we are in the presence of an amporic group typical from coastal enclaves and that's mainly a native of the *Círculo del Estrecho*, like wise, to belong a military site, perfectly fit to the historical context of the Lusitanian an Celtiberical wars, with a unsurpassable ubication, in the middle line of the Guadiana. If we add the darkness of the knowledge about this period to this, the possibilities, that this study shows, are unequalled, and even more if we compra them with the future analisys.

### Word keys:

Amphora, late-republic military site, Lusitanian Wars, Valdetorres, Guadiana river and Spain.

## Introducción

Desde hace unos años se viene interviniendo de urgencia en el yacimiento de El Santo, emplazado en un sector del extrarradio de la localidad de Valdetorres, al norte de la provincia de Badajoz (España). El emplazamiento responde a una suave loma aplanada, ocupada en su mayor parte por las construcciones del casco urbano de la localidad, por cuyos pies discurre el cauce del río Guadámex, afluente del Guadiana, justo antes de desembocar el primero en el segundo (Fig. 1). En cuanto a su secuencia arqueológica, trata de un interesante ejemplo de superposición de fases de ocupación



Fig. 1 - Localización del yacimiento

que parten del Paleolítico y parece concluir en un momento impreciso del siglo I a.n.e. Los trabajos de prospección y excavación habrían aportado elementos claros de identificación de hábitats prehistóricos, muy significativos para el período Calcolítico por los materiales recogidos en diferentes áreas del yacimiento (Heras y Cerrillo, e.p.) y determinantes para la época Protohistórica, a la que se pueden asociar estructuras y subestructuras que han sido datadas en el Hierro Antiguo y Final (Heras, e.p. (c)). Contamos además con argumentos materiales que nos hablan además de una posible etapa del Bronce

Final gracias a la aparición hace algo más de dos décadas de una estela de pizarra decorada al modo de las denominadas "de guerrero" o del "suroeste" (Enríquez y Celestino, 1984).

## Contexto arqueológico

Para nuestro trabajo vamos a incidir en los últimos momentos de ocupación, los referidos a las fases que venimos fechando en época tardorrepublicana romana. Los datos que barajamos para la interpretación del lugar parten de sendas intervenciones acometidas, la primera en 2003, referentes a la excavación de un solar para la construcción de una vivienda particular y, la segunda en 2005, consistente en la limpieza de unas vastas estructuras halladas en el transcurso del seguimiento arqueológico de la construcción de un vial junto a ese mismo solar. Poseemos, en definitiva, una visión muy parcial del yacimiento, de un lado, la secuencia arqueológica existente en un sector muy concreto, que en modo alguno ha de recoger todos los momentos de la ocupación, y que corresponde al interior de un gran recinto; del otro lado, uno de los márgenes de ese espacio donde hemos hallado los restos de la muralla que lo rodearía. Se trataría, pues, de un recinto militar o campamento de planta probablemente rectangular, de cuyo perímetro defensivo nos queda acaso retazos de uno de los lados, un doble muro rectilíneo de casi 5 metros de ancho. De las construcciones interiores, sólo conocemos restos de edificaciones de planta rectangular aparecidas en el pequeño solar intervenido, orientadas de forma similar a la muralla y superpuestas unas a otras definiendo un periodo de ocupación dividido al menos en tres fases comprendidas entre la segunda mitad del siglo II y el primer tercio del I a.n.e.

Bajo el pavimento más reciente, del que tan sólo nos ha quedado parte de un suelo compuesto por ladrillos romboidales, hallamos trazas inequívocas de una nueva construcción o habitación de planta de tendencia rectangular. Los muros se encuentran prácticamente perdidos, robados de antiguo, con pequeños tramos conservados que delimitan el espacio. El suelo de la estancia describe en negativo el trazado de los muros rectos que la cerraban. Fue una superficie de tierra apisonada y endurecida probablemente con fuego, de lo que quedan marcas evidentes, y que se extendió sobre una cama cerámica de aproximadamente 20 centímetros de espesor en una superficie conservada de 2 m<sup>2</sup> (Fig. 2). Este



Fig. 2 - Suelo de Tierra endurecida y cama cerámica con fragmentos de ánfora

preparado se encontraba integrado por un significativo número de objetos cerámicos, en su mayoría ánforas de diversa morfología y origen; el resto lo componían distintas piezas itálicas de tipo doméstico (*opercula*, *caccabi* y *ollas*) además de recipientes de almacén y vasos de procedencia ibérica. Los fragmentos cerámicos aparecieron dispuestos de forma horizontal y mostrando la cara interna de las diferentes vasijas hacia abajo. Este tipo de solución constructiva permite la consecución de una "cámara aislante" entre el substrato de partida y la superficie de pisado o uso, una técnica hasta el momento sólo documentada en el suelo de la estancia.

### Estudio crono-tipológico: origen y fechas para el conjunto anfórico

Las ánforas, como principal contenedor de productos durante la Antigüedad, junto con sus ámbitos de producción, las llamadas *figlinae*, se han conformado como piezas claves para el conocimiento de aspectos relacionados con el oscuro y desconocido mundo de la economía en época tardorrepublicana, no sólo en la zona suroeste de la Península Ibérica que ahora nos compete, sino en general para todo el ente romano, de ahí el interés del estudio que presentamos.

Partimos de la base de que, a pesar de que las ordenaciones tipológicas se alzan como claves en estudios de corte arqueológico, no son sino más que un medio con el cual inferir datos de toda índole. En este sentido queremos articular el estudio en dos partes propiamente dichas, una de carácter morfodescriptiva-tipológica teniendo, como referencias las grandes ordenaciones tipológicas que han marcado el estudio de los envases de esta época, tal y como son las de Peacock y Williams (1986), Muñoz (1987), Ramón Torres (1995) o Molina Vidal (1997) y otra en la que cual obtendremos inferencias de corte comercial, paleodietas, en general aspectos del vivir diario en ambientes de carácter militar, como es el caso que nos ocupa.

A rasgos generales creemos que el estudio que ahora presentamos se alza como una experiencia novedosa de investigación de esta época, en lo que respecta a dos aspectos: el primero de ellos que nos encontramos ante un conjunto anfórico propio de enclaves de corte costero y proveniencia, en su mayoría, del entorno del *Círculo del Estrecho* (Ponsich y Tarradell, 1965) y, el segundo, por corresponder a un encla-

ve militar perteneciente al contexto histórico de las Guerras Lusitanas con una ubicación inmejorable, la línea media del Guadiana. Además, si a esto le unimos la oscuridad en el conocimiento de esta época, las posibilidades que nos ofrece este estudio son inigualables, y aún más si cabe, con los resultados de las analíticas que se efectuarán en un futuro.

En relación a los tipos, hemos encontrado tres grupos:

1. Ánforas **Campamentos Numantinos** (CC.NN.) (Sanmartí, 1985), T. 9.1.1.1 (Ramon, 1995), Torre Alta 3 o Muñoz E-2 (Muñoz, 1987) (Fig. 3, 1). Desde que en los años 80 Sanmartí diera a conocer diversos ejemplares de estos envases en las excavaciones que se venían efectuando en Numacia y por consiguiente en un contexto cronológico cerrado, el del asedio numantino (154 -133 a.n.e.), el estudio sobre estas producciones se han ido desarrollando de manera amplia, hasta hoy, momento en el cual el estudio de sus centros productores han ido variando desde un planteamiento inicial, ubicados en exclusividad en la Bahía Gaditana, hasta la posibilidad de barajarse otros, articulados en diversas zonas del territorio peninsular. De ahí a partir analíticas arqueométricas se proponen zonas de producción, como son el Grupo Levante, el grupo Tarraconense-Ampurias (Carretero, 2004) y las tradicionales de la Bahía de Cádiz, que son las que pueblan nuestro conjunto.

Morfológicamente son continuidad de las llamadas *Carmena*, T.8.2 (Ramon, 1995) de cronología propia del III-II a.n.e., ánforas no atestiguadas hasta el momento en "El Santo" de Valdetorres. Éstas se caracterizan por poseer un cuerpo cilíndrico a modo de obús, jalonado por un fondo en umbo, asas de pequeñas dimensiones y sección circular colocadas justamente en la parte inferior de su labio engrosado al interior, que en su parte externa suele diferir del resto del cuerpo del envase por medio de una leve acanaladura externa precocción, siendo las dimensiones propias de las mismas los 50 cm. de altura y un diámetro de la boca que va desde los 15 cm. hasta los 25.

En cuanto a los ejemplares concretos hallados en "El Santo" encontramos fragmentos de borde y asas, que son cromáticamente *Munsell "olive yellow" 2.5 Y 8/3*, con desgrasantes calcáreos y silíceos, que nos dan indicios de un origen gaditano para estos envases. La funcionalidad de las mismas, responde al transporte de salsamentas, pescado en salazón, salmueras y demás productos piscícolas, como está atestiguado no sólo por su morfología de boca ancha, haciendo

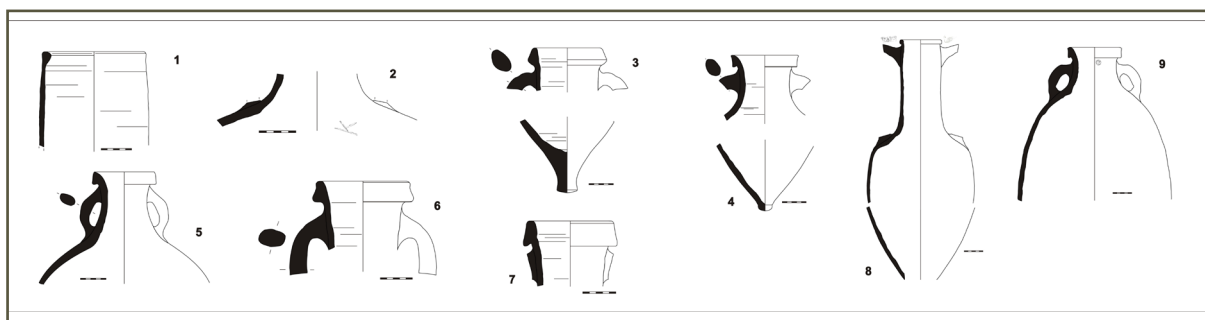

Fig. 3 - Ánforas identificadas en la solera cerámica

fácil la inclusión del pescado troceado, sino también por los abundantes sellos con iconografía de clara alusión a la *ictio-fauna* de la zona o a individuos manipulando las piezas en *caetarea*, caso de los hallazgos de la Plaza Asdrúbal (Cádiz). De igual modo no es raro encontrar este envase en zonas campamentales, pues el consumo de productos piscícolas en esos ambientes es habitual, y además de ser un producto no excesivamente caro, en su acepción más sencilla, posee un alto contenido calórico, impidiendo la deshidratación de las milicias. Este hecho, así mismo, no estaría muy alejado a nuestra propuesta de origen de las citadas ánforas, pues como conocemos, la zona del *Círculo del Estrecho*, es un espacio clave para las migraciones anuales de los escómbridos en mayo-junio hacia las templadas aguas mediterráneas para su desove, frente al retorno hacia fin de junio-julio al Océano Atlántico, tal y como aparece recogido en las fuentes clásicas (Plinio, *Nat. Hist.* IX, 18-19).

2. **Grecoitalicas**, con este término nos referimos a un tipo anfórico, de procedencia centro-mediterránea (y luego imitada en las costas peninsulares como en el *Círculo del Estrecho* (Bustamante y Martín-Arroyo, 2004)), más concretamente de origen magnogreco-siciliota siguiendo la terminología de Vandermersch (1994), dadas a conocer a partir de los hallazgos efectuados en el Grand-Conglué (Francia) (Benoît, 1961) y los estudios morfológicos de Will (1982), que estableció 5 tipos (de la "1a" a la "1e"), de los cuales sólo nos centraremos en la 1c o *de Transición* (Molina Vidal, 1997) y la "d" o *clásicas*, Republicanas 1, Lamboglia 4 o Peacock y Williams 2 que son las que hemos constatado en el citado conjunto. Así la "1d", con un borde triangular (+ de 45° con respecto a la pared) y diámetro oscilante entre los 10-14 cm., sin alcanzar el metro de altura, y rematado por un fondo, a menudo macizo y jalonados por un botón distal. Y la "1c" con borde triangular (aprox. 45°), con mayores diámetros pudiendo alcanzar los casi 20 cm., así mismo aumenta de altura generando una imagen más estilizada. Siendo ambas producciones adscritas al último tercio del II a.n.e., cronología que calzaría perfectamente con las cronologías dadas para las CC.NN. que antes hemos tratado.

En relación a la descripción de las piezas de "El Santo" de Valdetorres, efectuamos dos grupos, uno primero de origen magnogreco-siciliota y otra de origen sudpeninsular, que no dudamos en adscribir al *Círculo del Estrecho*, como se ha atestiguado ya su producción en *figlinae* como Pery Junquera (San Fernando, Cádiz) (Bustamante y Martín Arroyo (2004)). En relación a las sudpeninsulares encontramos restos de bordes y un arranque de asa con *grafitto* precocción "kappa" de Grecoitalica (Fig. 3, 2) de posible factura sudpeninsular por su coloración *Munsell "pale brown" 10 YR 7/3*. En cuanto a las de factura alóctona corresponden a un tercio superior y pivote, con pastas muy depuradas e inclusiones calcáreas (Fig. 3, 7). Además presentamos un borde de color anaranjado, engobe amarillento y las mismas inclusiones, que se puede adscribir a una transición muy evolucionada ya perteneciente al grupo **Dressel 1A** (Fig. 3, 8).

En cuanto a la posible funcionalidad de los envases y su apa-

riación en los citados contextos, es de gran interés por cuanto tradicionalmente ha sido puesta en relación con producciones vinícolas suditalicas, dentro del cambio económico de producción itálico y el surgimiento de las *villae* esclavistas de época tardorrepublicanas (Tchernia, 1986), cuya distribución para el caso luso, muy íntimamente relacionado con nuestra propuesta de red comercial está bien estudiado (Fabião, 1989 y Arruda y Almeida, 1999). A rasgos generales la calidad del producto, y el abaratamiento de los costes por ser producciones a gran escala, así como por ser un producto muy demandado en zonas campamentales, de nuevo por su alto contenido calórico, hacen que su aparición sea un hecho habitual, que viene contrastado por la aparición de un ejemplar de **Ánfora Rodia** (Fig. 3, 9) con doble sello, uno con caracteres griegos ([...] Ε, Μ / Ο Θ Ε Ο V / Α Ρ Λ Ι Ο) y otro con una representación esquemática de un caduceo o ancla. A pesar de lo dicho, no descartamos, a raíz de los estudios de paleocontenidos en grecoitalicas de transición, encontradas en los niveles tardorrepublicanos de *Baelo Claudia* (Bolonía, Cádiz) (Bernal *et al.*, 2003) y por un sello con iconografía vinculada a la manufactura de salsamentas piscícolas encontrado en los talleres de Torre Alta (San Fernando, Cádiz) (De Frutos y Muñoz, 1996), que los ejemplares de producción gaditana, puedan contener también estos productos piscícolas, hecho que ya fue apuntado (Bustamante y Martín Arroyo, 2004).

3. **Tripolitanas Antiguas**, estas ánforas oriundas de la antigua Tripolitana (Sur del actual Túnez), fueron definidas a fines de los años 80 por Empereur y Hesnard (1987), dando lugar a sucesivos estudios, que a día de hoy no están del todo consolidados, en parte favorecido este hecho por las continuas confusiones con las Mañá C1. Con ello los hallazgos en la Península Ibérica han sido escasos salvando, los estudios de Beltrán (1976) que recogía las piezas de Azaila, Numancia y Cáceres "el Viejo", hecho que calza a la perfección con nuestro contexto campamental del último cuarto del II a.n.e. Ante la casi ausencia de estos envases, la historiografía había determinado que dichas ánforas, no eran suministradas a las zonas sudpeninsulares, puesto que el abastecimiento oleícola estaba sufragado con las producciones béticas (Pascual y Ribera, 2002), hecho que a día de hoy parece no tener sustento, a tenor de los abundantes hallazgos encontrados en el alfar de Pery Junquera (San Fernando, Cádiz), aún inéditos.

En cuanto a la descripción morfológica nos referimos a unos ejemplares con labio de sección almendrada y/o triangular con ligero exvasamiento al exterior, con una altura que no llega a los 80 cm. y un diámetro de boca entre los 13-15 cm. su cuerpo de tendencia ovoide suele concluir con un pivote abotonado.

Presentamos tres ejemplares de factura propiamente centromediterránea correspondientes a un tercio superior y fondo en "v" y rematado a "botón" (Fig. 3, 4) y otro tercio acompañado por desarrollo del cuerpo y ambas asas (Fig. 3, 5). Así mismo presentamos otro casi completo, a falta de su desarrollo inferior (Fig. 3, 10 y Fig. 4), cuya importancia



Fig. 4 - Ejemplar de Tripolitana Antigua sellada

radica, en que por su aspecto externo cromático (*Munsell "olive yellow" 2.5 Y 8/3*) con unas tenues manchas rojizas al exterior y por composición de pasta, se asemeja a las producciones de la Bahía Gaditana, hecho que no coincide con las investigaciones que hasta hora se han llevado a cabo en la zona, donde no se ha constatado la producción de los citados envases. A esto le debemos unir un sello acartelado circularmente

de una representación esquemática de la iconografía de Tanit dentro de una orla enjorada, hecho ineludible de que nos encontramos con una producción de corte neopúnico, así mismo le debemos unir la propia ubicación del timbre, en la mitad del cuello, hecho que nos aleja de la ubicación tradicional centromediterránea en las asas. A pesar de ello, el hecho de estar timbrado hace que nos encontremos ante un *unicum* en la cuenca mediterránea.

### Valoraciones históricas: el campamento militar del Guadiana

Parece, a la luz del análisis cronológico de las ánforas, que la conformación del suelo a que pertenecen debió producirse en el último tercio del siglo II a.n.e. Nuestra primera valoración del yacimiento, a la vista de este dato y del origen de las piezas, sin conocer entonces la existencia de la muralla, fue la de interpretar el sitio como un hábitat presumiblemente indígena al que habían llegado a través de un fluido tráfico comercial con el Mediterráneo aquellos elementos alóctonos (Heras, e.p. (c)). El análisis más en profundidad del hallazgo y la aparición el pasado año de lo que no había dudas fuera la muralla de un campamento militar romano de cronología tardorrepublicana, obligó a trastocar definitivamente esa tesis (Heras, e.p. (a); Heras, e.p. (b)).

El primer punto a replantear desde la nueva visión del yacimiento es la relación de este recinto militar con la vecina localidad de Medellín, a apenas 10 km, tradicionalmente identificada con la *Colonia Metellinensis* (Haba, 1998) y a la que se le había llegado a anteponer una fundación castramental inaugurada por el propio Metelo. Ciertamente es que la coyuntura bélica en que surgiría la colonia, distaba casi medio siglo de las fechas que proponemos para nuestro conjunto anfórico; sin embargo, no lo es menos que aún sobre estos restos se sucede una nueva fase, esta vez relacionada de un modo más claro con las Guerras Sertorianas en que se entiende

el enclave de Medellín y el mejor conocido Cáceres el Viejo, con el que comparte tipos cerámicos y de materiales constructivos, como los ladrillos de rombos de los pavimentos. Uno de los *handicaps* con que nos encontramos y sobre el que debemos guardar prudencia es la adscripción concreta y correcta de la muralla y las tres fases que hemos identificado en el interior del recinto que defiende. A favor de asignar un origen y función militar a esas fases se puede alegar el argumento material, pues entre los contextos cerámicos de todas ellas destaca definitivamente el componente itálico de las comunes y de las ánforas: cerámicas de barniz negro, ollas, tapaderas, grecoitálicas y otros tipos romano-republicanos, algunas otras quizás de origen bético, etc. La amplia representación que obtienen respecto de los elementos indígenas, prácticamente ausentes, nos permite distanciar estas relaciones materiales de las que se pudieran considerar propias de ambientes habitacionales indígenas en estos momentos (Sala, 2003: 311), la explicación alternativa.

Con todo, pensamos que el contexto anfórico que estudiamos y que fechamos en el último tercio del siglo II está directamente ligado a la construcción militar, fuera o no la que hallamos en 2005, y, por tanto, debe estar relacionado con la dieta de toda o de una parte de la población castrense guarecida en el campamento. Los tipos presentes en el conjunto guardan notable relación con el componente material recuperado en el entorno de Numancia (Sanmartí Greco, 1985b; Sanmartí Greco y Principal, 1997), concretamente en los niveles conocidos y los datos de prospección de los campamentos erigidos para el asedio de la plaza celtibérica. Esta analogía estaría refrendada por la proximidad cronológica de ese escenario a las fechas propuestas para nuestro conjunto. En estas tierras del interior peninsular, Roma desde hacía pocos años había intensificado su fuerza militar en respuesta a los ataques de sus intereses en el sur. La insostenibilidad de la situación obligaría a la potencia itálica a enfrentar con mayor dureza que hasta entonces, mediados del siglo II a.n.e. (Sayas, 1993: 205), a los pueblos del interior entre los que las fuentes habrían destacado a los lusitanos. Se suceden a partir de ese momento capítulos de lucha y represión hasta la supuesta pacificación de D. Junio Bruto en 138; en medio, éxitos de ambos bandos, pactos y traiciones. El conflicto lusitano no estaría acabado hasta bien entrado el siglo siguiente, prueba de lo cual queda reflejada en el valioso documento de rendición del "bronce de Alcántara" del año 104 a.n.e. (López, Sánchez y García, 1984). Vuelve a repetirse el escenario geográfico de de estas Guerras Lusitanas en el episodio Sertoriano, un enfrentamiento interno romano que obtendría en la situación hispana una importante trascendencia.

Las campañas militares de los ejércitos romanos en ambos conflictos y a lo largo de los años que distan entre mediados del siglo II al fin de la guerra sertoriana debieron dejar sobre el terreno huellas evidentes de su paso y establecimiento, acampadas "en marcha" y acuartelamientos estacionales. Probablemente el campamento de Valdetorres participó en la estrategia conquistadora romana durante su pugna con

los lusitanos desde su ubicación junto al Guadiana, punto de paso en el trayecto sur-norte en las maniobras de avance o repliegue. Quizás fue también punto fuerte de un eje estratégico diseñado por Q. Caecilio Metelo usando como referente el mismo río en un deseo de aislar a su contrincante Q. Sertorio.

La cuestión de Medellín como campamento de aquél no queda demasiado clara a la vista de los datos, documentales y materiales, de que a fecha de hoy disponemos (García Morá, 1993: 389). En otro lugar (Heras, e.p. (a); Heras, e.p. (b)), habíamos precisado la falta de argumentos fiables para situar en esta localidad el cuartel de Metelo más allá de la semejanza toponímica, donde sí que debió inaugurarse la *Colonia Metellinensis* en honor al triunfador romano. Sea como fuere, el sitio de Valdetorres pudo haber sido plaza fuerte o parte de un sistema estratégico en esta coyuntura bélica de la que participó *Castra Caecilia*, identificado por algunos autores en las ruinas de Cáceres el Viejo (Schulten, 1930; Ulbert, 1984). Con este lugar al menos se aprecian semejanzas al comparar los restos materiales del campamento cacereño y los correspondientes a la fase más reciente del recinto de Valdetorres, elevada sobre los restos de las construcciones a que pertenecieran las ánforas que aquí se han estudiado.

### A modo de síntesis

El estudio del conjunto anfórico valorado en su contexto arqueológico nos permite conjeturar acerca de cuestiones tan diversas como la coyuntura histórica en que se erigió y ocupó el campamento de Valdetorres, su papel en los acontecimientos que tuvieron lugar durante su vida o la finalidad de su construcción; también se pueden inferir datos en relación al aprovisionamiento alimentario de sus ocupantes o de la dieta llevada, apuntes interesantes para conocer el tráfico comercial en esos momentos. En ese sentido, podemos determinar que se tratan de envases de aprovisionamiento de *annonae militariae*, e inferir una línea básica de paleodieta en ámbitos militares con la trilogía de productos: salazones piscícolas, vino y aceite. Esta apreciación ha sido empleada ya con éxito por Bats para Olbia (1988).

Uno de los caracteres más interesantes que presenta el conjunto estudiado es su relación con contextos militares, o ligados a ellos (como los puertos de entrada), en esos momentos. Es el caso de la Mina de la Loba (Córdoba), el ya señalado anteriormente de *Numantia* (Sanmartí, 1985a; 1985b y Sanmartí y Principal, 1997), *Valentia* (Fernández, 1984), *Cartago Nova* (Pérez, 1985), otros como los del Castelo de São Jorge (Pimenta, 2003), Santarem, Lomba do Canho (Fabião, 1989) o Chões de Alompé, siendo este último el supuesto campamento de Décimo Junio Bruto (Fabião, 2004). Estos paralelos materiales y funcionales refuerzan nuestra hipótesis de trabajo sobre el origen militar y sobre la cronología de la ocupación en que se adscriben estas ánforas, el último tercio del siglo II a.n.e. (Heras, e.p. (b)). Observamos también intensas relaciones con el *Círculo del Estrecho* que no hacen más que apoyar hipótesis de comercio hacia el At-

lántico y su difusión al interior, atestiguado ya para el caso de Extremadura con el registro anfórico del *Castra Caecilia* (Schulten, 1930 y Ulbert, 1984). Por otro lado, apuntamos la existencia de un *unicum* de Tripolitana, por su timbre y por poseer un posible origen en la zona del *Círculo del Estrecho*, a pesar de ello insistimos en la futura realización de analíticas arqueométricas que lo confirmen o desechen como tal. Aún desde el conocimiento de una parte muy pequeña del yacimiento, las evidencias materiales y constructivas con que hasta el momento contamos nos permiten mantener la hipótesis de que se trató de un campamento romano de cronología tardorrepublicana, con al menos tres subfases que cubren el intervalo comprendido entre mediados del siglo II al primer cuarto del I a.n.e. y que una, dos o las tres fases de ocupación documentadas en el interior debió o debieron contar con una potente muralla de lados rectos. Sobre el contexto histórico del conjunto anfórico descrito y analizado, la fecha aproximada del 130 a.n.e. en que redundan las cronologías de los tipos nos conduce a proponer para el campamento de Valdetorres un papel activo en el conflicto lusitano, quizás punto estratégico en el tránsito del Guadiana, entre los territorios de la futura Bética y la *Baeturia* y las regiones del Tajo interior, tierras de lusitanos y vetones.

### Bibliografía

- Arruda, A. M. y Almeida, R., R. (1999) "As importações de vinho itálico para o território actualmente português contextos, cronologías e significado" en *Economie et territoire en Lusitanie Romaine*. Colección de la Casa de Velazquez 65, pp. 307-337.
- Bats, M. (1988) *Vaiselle et alimentation à Olbia de Provence* (v. 350-v. 50 av. J.C., Paris
- Benoît, F. (1954). "Amphores et céramique de l'épave de Marseille, Gallia." Paris. Supl. XIV
- Bustamante Álvarez, M. y Martín-Arroyo, D. (2004) "La producción de ánforas greco-italicas de imitación y su evolución en la Bahía Gaditana durante el siglo II a.C.: los contextos de la Avenida Pery Junquera en San Fernando (Cádiz)" *Figlina Baeticae*. UCA, Nov. 2003, B.A.R., int. Ser., 1266, Oxford:
- Carretero Poblete, P. (2004) "Las producciones cerámicas tipo Campamentos Numantinos y su origen en San Fernando (Cádiz): los hornos de Pery Junquera" en *Figlina Baeticae*. UCA, Nov. 2003, B.A.R., Int. Ser., 1266, Oxford: 427-440.
- Chaves Tristán, F. y García Vargas, E. (1991): "Reflexiones en torno al área comercial de Gades. Estudio numismático y económico". *Homenaje al Dr. Michel Ponsich. Gerión*: 139-168.
- Frutos Reyes, G. de y Muñoz Vicente, A. (1996). "La industria pesquera y conservera púnico-gaditana: Balance de la investigación. Nuevas perspectivas." *SPAL* 5: 133-165.
- Eempereur, J. y Hesnard, A. (1987) "Les ánfores hellénistiques du Bassin Occidental de la Méditerranée". *Céramiques Hellénistiques et Romaines*, II: 24-77
- Enríquez Navascués, J. J. y Celestino Pérez, S. (1984): "Nuevas estelas decoradas en la Cuenca Media del Guadiana". *Trabajos de Prehistoria*, 41. Madrid: 237-250.

- Fabião, C. (1987): "Ánforas romanas republicanas de um depósito de Mértola no Museo Nacional de arqueologia e Etnologia". *O Arqueólogo Português*, 5. Serie IV. Lisboa: 125-148.
- Fabião, C. (1989) Sobre as anforas do acampamento do Lomba do Canho (Argantil). Lisboa, UNIIARQ/INIC.
- Fabião, C. (2004): "Arqueologia militar romana da Lusitania: textos e evidências materiais". *Actas Arqueología militar romana en Europa*: 53-73.
- Fernández Izquierdo, A. (1984): *Las ánforas romanas de Valentia y de su entorno marítimo*. Delegación provincial de Cultura. Arqueología, 3. Valencia.
- García Morá, F. (1993): "Sertorio frente a Metelo (79-78 a.C.)". *Actas del II Congreso Peninsular de Historia Antiga*. Coimbra, 18 al 20 de octubre de 1990: 375-398.
- García Vargas, E. (2004): "La romanización de la industria púnica de las salazones en el sur de Hispania". *XVI Encuentros de Historia y Arqueología: Las industrias alfareras y conserveras fenicio-púnicas de la Bahía de Cádiz*. Córdoba: 63-100.
- González Toraya et alii (2000): "Los inicios de la producción anfórica en la bahía gaditana en época republicana: la intervención de urgencias en la Avda. Pery Junquera (San Fernando, Cádiz)". *Ex Baetica Amphorae*. *Conserva y vino de la Bética en el Imperio Romano*, vol. I, Écija, pp. 175-185.
- Haba Quirós, S. (1998): *Medellin romano. La colonia metellinensis y su territorio*. Badajoz.
- Heras Mora, F. J. (e.p.(a)): "El Santo de Valdetorres (Badajoz, España). Un nuevo enclave militar romano en la línea del Guadiana". *20th International Congress of Roman Frontier Studies*. León, del 4 al 11 de septiembre de 2006.
- Heras Mora, F. J. (e.p.(b)): "Fundaciones militares en el origen de la ciudad lusitana: nuevos datos para la reflexión". *IV Simposio Internacional de Arqueología de Mérida "Santuarios, oppida y ciudades: arquitectura sacra en el origen y desarrollo urbano del Mediterráneo Occidental"*; Instituto de Arqueología de Mérida y Consorcio de la Ciudad Monumental de Mérida. Mérida del 2 al 5 de noviembre de 2005.
- Heras Mora, F. J. (e.p.(c)): "Lazos de mercado con el Mediterráneo en los orígenes de la romanización del Guadiana interior: El Santo (Valdetorres, Badajoz)". *IV Congreso de Arqueología Peninsular*. Faro, del 14 al 19 de septiembre de 2004.
- Heras Mora, F. J. y Cerrillo Cuenca, E. (e.p.): "Paisajes y dinámica cultural de la Prehistoria Reciente en el Guadiana Medio". *IV Congreso de Arqueología Peninsular*; Universidade do Algarbe. Faro, del 14 al 19 de septiembre de 2004.
- López Melero, R., Sánchez Abal, J. L. y García Jiménez, S. (1984): "El bronce de Alcántara. Una dedito del 104 a. C.". *Gerión*, 2. Madrid: 265-323.
- Molina Vidal, J. (1997): *La dinámica comercial romana entre Italia e Hispania Citerior (siglos II a.C. – II d.C.)*. Alicante.
- Munsell (2000): *Munsell Soil Color Charts*. Nueva York.
- Muñoz Vicente, Á. (1985): "Las ánforas prerromanas de Cádiz (Informe Preliminar)". *Anuario de Arqueología Andaluza*, II. Sevilla: 471-478.
- Pascual Berlanga, G. y Ribera, A. (2002) "Las ánforas tripolitanas antiguas en el contexto del Occidente Mediterráneo. Un contenedor poco conocido de época republicana". *Vivre, produire et échanger: reflets méditerranéens*. Melanges offerts à Bernard Liou: 303-317.
- Peacock, D.P.S. y Williams, D. F. (1986). *Amphorae and the roman economy. An introductory guide*. Londres.
- Pérez Ballester, J. (1985): "Testimonio de tráfico marítimo con el Mediterráneo oriental en Cartagena". *Ceràmiques gregues i helenístiques a la Península Ibèrica. Taula Rodonda amb motin del 75è Aniversari de les excavacions d'Empúries, març 1983*. Empúries, 18-20. Diputació de Barcelona. Barcelona: 143-150.
- Pérez Rivera, J. M. (1998). "Las imitaciones de ánforas Grecoitalicas e Itálicas en el sur de la Península Ibérica, *Ex Baetica Amphorae*, Écija: 227-238.
- Pimienta, J. (2003): "Contribuição para o estudo das anforas do Castelo de São Jorge (Lisboa). *Revista Portuguesa de Arqueologia*. Volume 6, nº 2: 341-362.
- Ponsich, M. y Tarradell, M. (1965): *Garum et industries de salaison dans la Méditerranée Occidentale*. Paris
- Py, M., Adroher Auroux, A. M. et Sánchez, C. (2001) : *Corpus des céramiques de L'Âge du fer de Lattes (fouilles 1963-1999)*. Tome 2. Mélanges d'Histoire et d'Archéologie de Lattes. Lattes.
- Ramón Torres, J. (1995): *Las ánforas fenicio-púnicas del Mediterráneo Central y Occidental*. Col·lecció Instrumenta, 2. Publicaciones de la Universitat de Barcelona. Barcelona.
- Salas Sellés, F. (2003): "La transformación del *instrumentum domesticum* y el comercio". En Abad Casal, L. (ed.): *De Iberia in Hispaniam: la adaptación de las sociedades ibéricas a los modelos romanos*. Actas del Seminario de Arqueología organizado por la Fundación Duques de Soria; Convento de la Merced, del 23 al 27 de julio de 2001. Serie Arqueológica. Universidad de Alicante. Murcia: 287-315.
- Sanmartí Greco, E. (1985a): "Sobre un nuevo tipo de ánfora de época republicana de origen presumiblemente hispánico". *Ceràmiques gregues i helenístiques a la Península Ibèrica. Taula Rodonda amb motin del 75è Aniversari de les excavacions d'Empúries, març 1983*. Empúries, 18-20. Diputació de Barcelona. Barcelona: 133-141.
- Sanmartí Greco, E. (1985b): "Las ánforas romanas del campamento numantino de Peña Redonda (Garray, Soria)". *Empúries, Revista de Prehistoria, Arqueología i Etnologia*, 47. Barcelona: 130-161.
- Sanmartí Greco, E. y Principal, J. (1997): "Las cerámicas de importación itálicas procedentes de los Campamentos Numantinos". *Revista d'Arqueologia de Ponent*, 7: 35-75.
- Sayas Abengoechea, J. J. (1993): "Algunas consideraciones sobre cuestiones relacionadas con la conquista y romanización de las tierras extremeñas", *El proceso histórico de la Lusitania oriental en época prerromana y romana*, Cuadernos Emeritenses, 7, Mérida, 189-233.
- Schulten, A. (1930): "Castra Caecilia". *Erster Bericht, Archäologischen, Anzeiger; Jahrbush des Deutschen archaologischen Institut* 45. Berlin.
- Scilliano, M. y Sibella, P. (1991): *Amphores. Comment les identifier?* Aix-en-Provence, Edisud.
- Tchernia, A. (1986). "Le vin de l'Italie romaine." *Essai d'Histoire économique d'après les amphores*. Roma.
- Ulbert, G. (1984): *Cáceres el Viejo. Ein spätrepublikanischen legionslager in Spanisch-Extremadura*. Madrider Beiträge, Band 11.
- Vandermersch, CH. (1994): *Vins et amphores de Grande Grèce et de Sicile IV-III avant J.C*. Naples.
- Will, E. L. (1982) "Greco-Italic Amphoras." *Hesperia*, 51,3: 338-356.